



## EHD 525 EX – 1/3" Tag / Nacht Kamera im vandalismusgeschützten Domegehäuse, hochauflösend, automatischer IR Cut Filter



### Eigenschaften

- Vandalismusgeschütztes IP66 Außengehäuse
- Hochauflösend (520 TV Linien)
- Sony Exview™ CCD Sensor
- Tag/Nacht Funktion mit automatisch schwenkbarem IR Cut Filter
- Integrierter Sabotagekontakt (Mikroschalter)
- Integriertes DC Vario Objektiv (f=3,6~9mm)
- Integrierte Heizung
- Optionaler Wandmontagearm

### Technische Daten

Sensor	1/3" Sony Exview™ CCD
Bildelement	752 (H) x 582 (V)
Horizontale Auflösung	520 TV Linien
Lichtempfindlichkeit	0,5 lux / F = 1.2 Farbe / 0,1 lux / F = 1.2 s/w
S/N Verhältnis	Über 48 dB
Gammakorrektur	0,45
Tag/Nacht Steuerung	Automatisch schwenkbarer IR Cut Filter
Videoausgang	1 Vs-s Composite PAL
Synchronisation	Intern / Line-lock (nur 24 V AC)
Line-lock (24 V AC)	Ein / aus
Gegenlichtkompensation	Ein / aus
Weißabgleich	Automatisch
AGC	Ein / aus
Electronic Shutter	1:50 ~ 1:100.000
Sabotagekontakt	Mikroschalter
Objektiv	DC Vario Objektiv f = 3,6 ~ 9 mm
Heizung	Thermostatgesteuert
Einschalttemperatur Heizung	+10°C
Gehäuse	Zinkdruckguss, Kuppel Polycarbonat, klar
IP Schutzklasse	IP 66
Betriebsspannung	12 V DC +/- 10%, 24 V AC +/- 10%
Leistungsaufnahme	5 W max. (15 W mit aktivierter Heizung)
Umgebungstemperatur	-40°C ~ +50°C
Abmessungen (BxHxT)	130 x 130 x 99 mm
Gewicht	1,7 kg

### Zubehör

#### EHD WMA – Wandmontagearm

Material: Aluminium  
 Abmessungen (BxHxT): 150 x 110 x 170 mm  
 Gewicht: 600 g  
 Max. Tragkraft: 4 kg  
 Verwendung: mit Kameras der EHD Serie



EHD525EX\_db\_de\_rev02

## Abmessungen

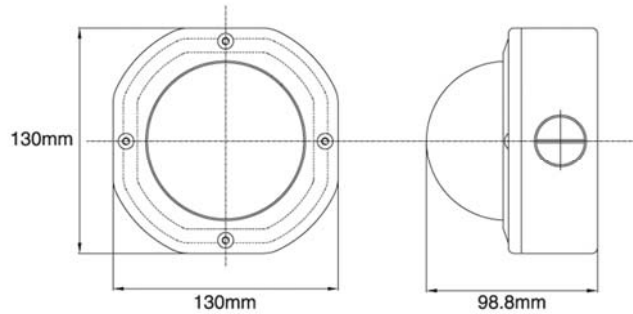

## Bestellinformationen

EHD 525 EX / P	1/3" Tag / Nacht Kamera im vandalismusgeschützten Domegehäuse, 520 TV Linien, IP 66, 3,6~9mm DC Objektiv, 12 V DC / 24 V AC
EHD WMA	Wandmontagearm für EHD Kameraserie, Aluminium, Abmessungen (BxHxT): 150 x 110 x 170 mm