



## EHD 150 – 1/3" s/w DSP Kamera im vandalismusgeschützten Domegehäuse, hochauflösend

### Eigenschaften

- Vandalismusgeschütztes IP66 Außengehäuse
- Hochauflösend (560 TV Linien)
- Integrierter Sabotagekontakt (Mikroschalter)
- Integriertes DC Vario Objektiv (f=3,6~9mm)
- Optionaler Wandmontagearm

### Technische Daten

|                             |  |
|-----------------------------|--|
| Sensor                      | 1/3" SONY CCD                            |
| Bildelement                 | 752 x 582 (CCIR)                         |
| Horizontale Auflösung       | 560 TV Linien                            |
| Lichtempfindlichkeit        | 0,06 lux / F = 1.6                       |
| Videoausgang                | 1 Vs-s CCIR                              |
| S/N Verhältnis              | Über 48 dB                               |
| Gammakorrektur              | 0,45                                     |
| Synchronisation             | Intern / Line-lock (nur 24 V AC)         |
| Line-lock (24 V AC)         | Ein / aus                                |
| Gegenlichtkompensation      | Ein / aus                                |
| AGC                         | Ein / aus                                |
| Electronic Shutter          | 1:50 ~ 1:100.000                         |
| Sabotagekontakt             | Mikroschalter                            |
| Objektiv                    | DC Vario Objektiv f = 3,6 ~ 9mm          |
| Heizung                     | Thermostatgesteuert                      |
| Einschalttemperatur Heizung | +10°C                                    |
| Gehäuse                     | Zinkdruckguss, Kuppel Polycarbonat, klar |
| IP Schutzklasse             | IP 66                                    |
| Betriebsspannung            | 12 V DC / 24 V AC                        |
| Leistungsaufnahme           | 5 W max. (15 W mit aktivierter Heizung)  |
| Umgebungstemperatur         | -46°C ~ +50°C                            |
| Abmessungen (BxHxT)         | 130 x 130 x 99 mm                        |
| Gewicht                     | 1,7 kg                                   |

### Zubehör

#### EHD WMA – Wandmontagearm

Material: Aluminium  
 Abmessungen (BxHxT): 150 x 110 x 170 mm  
 Gewicht: 600 g  
 Max. Tragkraft: 4 kg  
 Verwendung: mit Kameras der EHD Serie



EHD150\_db\_de\_rev06

## Abmessungen

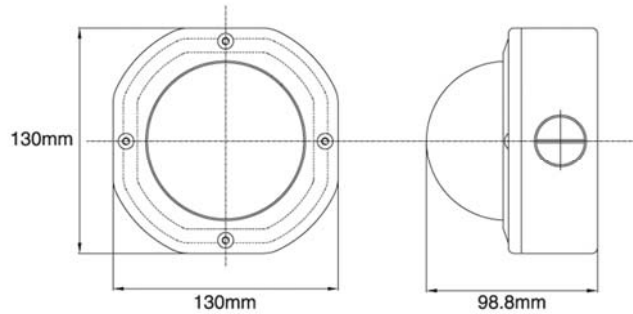

## Bestellinformationen

|                |  |
|----------------|--|
| EHD 150 / C-V1 | 1/3" s/w DSP Kamera im vandalismusgeschützten Domegehäuse, 560 TV Linien, 3,6~9mm DC Vario Objektiv, IP66, 12 V DC / 24 V AC |
| EHD WMA        | Wandmontagearm für EHD Kameraserie, Aluminium, Abmessungen (BxHxT): 150 x 110 x 170 mm                                       |